

Планетарный механизм

Серия GPT

Серия Эконом с
высоким вращающим моментом и
нормальным окружным зазором



Heytec Antriebstechnik GmbH
Lerchenstraße 115 D-80995 München

тел.: ++49 89 31 21 35 – 0 факс: ++49 89 313 25 26
e-mail: info@heytec.de интернет: www.heytec.de

Drive System партнер



Оглавление

Планетарный механизм

Описание, область применения	3
Технические характеристики.....	4
Определение параметров механизма	5
Чертежи с указанием размеров	6
Характеристики заказа	10
Подсоединение к мотору.....	11

Сервопривод (сервомотор, работающий на трехфазном токе, с планетарной коробкой передач от фирмы Mitsubishi)

Технические характеристики мотора	12
Таблицы выбора комбинаций мотор-привод.....	13
Чертежи с указанием размеров	18

Данный каталог содержит исключительно спецификации продукта и не гарантирует наличие характеристик.
Права на изменение технических характеристик и модулей поставок сохраняются.

Описание

Планетарные механизмы **Серии GPT** объединяют в себе экономичность с динамичностью и компактной, коаксиальной конструкцией.

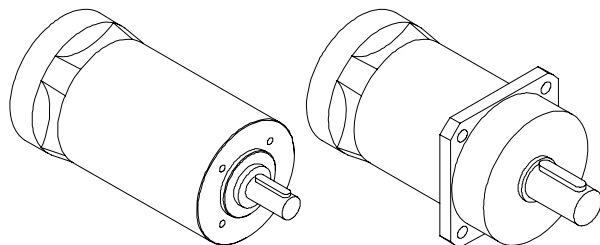

Они наилучшим образом приспособлены для таких случаев, когда не требуется уменьшенный окружной зазор на выходном валу.

Благодаря распределению нагрузки на 3 сателлита, в планетарном механизме выделяется высокая удельная мощность при компактной конструкции.

- Нормальный окружной зазор
- Высокая динамика
- Низкий момент инерции
- Высокая жесткость при кручении
- Высокая способность к перегрузкам
- Высокий коэффициент полезного действия >96%
- Срок службы 20000 h
- Смазка и изоляция на весь срок службы
- Коаксиальный привод и отвод

Серия GPT состоит из моделей 5 типоразмеров GPT55, GPT75, GPT90, GPT120 и GPT150

С точки зрения механизма – стороны отбора мощности, – у конструктора есть возможность выбрать из 4 различных конструкций.

Соединение с мотором происходит посредством зажимного сцепления и является простым, безопасным и быстрым. С помощью системы соединения «Фланец и зажимный вал», находящейся со стороны привода, можно устанавливать многие марки моторов.

- Диапазон вращающего момента от 10 Nm до 500 Nm
- Передаточное отношение от $i=3$ до $i=100$

- B14T
- B14A (фланец и вал больше)
- B5T
- B5A (фланец и вал больше)

- Корпус из прочной специальной азотированной стали
- Вали из термически улучшенной стали
- Зубчатые колеса произведены из цементируемой стали с отточенными профилями зубцов
- Фланец привода и отвода из алюминия
- Высококачественная опора имеет довольно большие размеры

Область применения

Планетарные механизмы **Серии GPT** наилучшим образом подходят для таких устройств, где требуется высокая динамичность или непрерывная эксплуатация, как например:

- Упаковочные машины
- Автоматизированная техника
- Режущие машины
- Роботы
- Печатные машины
- Линейные направляющие
- Деревообрабатывающие станки
- и многие другие

Технические характеристики

Типоразмер			GPT55			GPT75			GPT90			GPT120			GPT155		
Передаточное отношение ¹⁾	i	Скорость ²⁾	T _{2N}	T _{2B}	T _{2NOT}	T _{2N}	T _{2B}	T _{2NOT}	T _{2N}	T _{2B}	T _{2NOT}	T _{2N}	T _{2B}	T _{2NOT}	T _{2N}	T _{2B}	T _{2NOT}
T _{2N} Вращающий момент выходного вала Номинальный (Nenn) ³⁾	3	1	12	22	44	22	40	80	50	80	160	120	190	400	240	420	880
	4		14	24	48	28	45	90	55	90	180	150	240	500	320	540	1140
	5		16	24	48	32	50	100	60	100	200	180	290	600	380	600	1260
	7		12	22	44	28	45	90	55	90	180	150	220	460	300	480	1000
	10		10	20	40	20	40	80	50	80	160	100	180	380	220	400	850
T _{2B} Вращающий момент выходного вала Ускорение	9	Nm	14	24	48	26	50	100	65	100	200	150	240	500	320	480	1000
	12		16	28	56	32	60	120	70	110	220	180	290	600	400	600	1250
	16		16	28	56	36	60	120	75	120	240	220	350	700	500	750	1500
	20		16	28	56	36	60	120	75	120	240	220	350	700	500	750	1500
	25		16	28	56	36	60	120	75	120	240	220	350	700	500	750	1500
T _{2NOT} Вращающий момент выходного вала Аварийное выключение ⁴⁾	28	2	16	28	56	36	60	120	75	120	240	220	350	700	500	750	1500
	35		16	28	56	36	60	120	75	120	240	220	350	700	500	750	1500
	40		16	28	56	36	60	120	75	120	240	220	350	700	500	750	1500
	50		16	28	56	36	60	120	75	120	240	220	350	700	500	750	1500
	70		14	24	48	30	50	100	65	100	200	170	270	540	350	560	1120
	100		12	22	44	22	45	90	55	90	180	110	200	400	250	460	920
	v Динамический КПД		1		0,96			0,96			0,96			0,96			0,96
2		0,93			0,93			0,93			0,93			0,93			
G Масса	1	Kg															
	2																
n _{1N} Число оборотов на входе (Nenn)	1	min ⁻¹	4000			4000			4000			3000			3000		
	2		4000			4000			4000			3000			3000		
n _{1Ma} Число оборотов на входе (Max)	1		5000			5000			5000			4000			4000		
	2		5000			5000			5000			4000			4000		
F _{2r} Радиальная сила на выходном вале (Nenn) ⁵⁾		N	300			1800			2600			4500			5300	6500	
			F _{2a} Осевая сила на выходном вале (Nenn) ⁵⁾	450			1400			2000			4000			2650	3250
α _{2Ma} Окружной зазор (Max) ⁶⁾	1	arcmin	15'			15'			15'			15'			15'		
	2		20'			20'			20'			20'			20'		
c _t Жесткость при кручении	все i	Nm/arcmin	1,0			3,5			9,0			32,0			60,0		
			0,9			3,0			7,5			28,0			50,0		
L _h Срок службы ⁷⁾		H	20000			20000			20000			20000			20000		
L _{pA} Шум при работе ⁸⁾		dB(A)	<70														
Смазка	Смазка на весь срок службы																

Типоразмер			GPT55		GPT75		GPT90		GPT120		GPT155	
Передаточное отношение	i	Скорость	J _{1Min}	J _{1Max}	J _{1Min}	J _{1Max}	J _{1Min}	J _{1Max}	J _{1Min}	J _{1Max}	J _{1Min}	J _{1Max}
J ₁ Момент инерции на приводном вале	3	1	0,0736	0,0909	0,1707	0,2166	0,1559	0,7271	2,0027	4,1528	6,2232	13,9214
	4		0,0626	0,0799	0,1163	0,1622	0,3371	0,5483	1,1339	3,2840	3,6993	11,3975
	5		0,0587	0,0759	0,1063	0,1522	0,2742	0,4854	0,8557	3,0058	2,8162	10,5144
	7		0,0553	0,0726	0,0927	0,1386	0,2247	0,4359	0,6244	2,7745	2,1069	9,8051
	10		0,0536	0,0709	0,0860	0,1319	0,2008	0,4120	0,5047	2,6548	1,7391	9,4373
	9	2	0,0734	0,0906	0,1597	0,2056	0,5193	0,7305	1,9802	3,1885	6,0151	13,7133
	12		0,0722	0,0894	0,1549	0,2008	0,4995	0,7305	1,8962	3,1045	5,8025	13,5057
	16		0,0620	0,0791	0,1159	0,1618	0,3272	0,5384	1,0736	2,2819	3,4671	11,1653
	20		0,0617	0,0789	0,1153	0,1612	0,3233	0,5345	1,0505	2,2589	3,4118	11,1100
	25		0,0580	0,0751	0,1017	0,1476	0,2651	0,4763	0,8023	2,0106	2,6324	10,3306
28	0,0552	0,0723	0,0927	0,1386	0,2215	0,4326	0,6048	1,8132	2,0320	9,7302		
35	0,0551	0,0722	0,0925	0,1384	0,2202	0,4314	0,5977	1,8061	2,0135	9,7117		
40	0,0536	0,0707	0,0860	0,1319	0,1992	0,4103	0,4951	1,7035	1,7026	9,4008		
50	0,0536	0,0707	0,0859	0,1318	0,1985	0,4097	0,4918	1,7002	1,6934	9,3916		
70	0,0535	0,0707	0,0857	0,1316	0,1980	0,4092	0,4895	1,6979	1,6864	9,3846		
100	0,0535	0,0706	0,0857	0,1316	0,1978	0,4090	0,4883	1,6967	1,6827	9,3809		

1) Передаточное отношение (i=n₁/n₂)
 2) Количество скоростей в механизме
 3) При прерывистом цикле производства; другие циклы см. стр. 5
 4) При непрерывном производстве=T_{2N}·0,65
 Допустимо 1000 раз в течение срока службы механизма

5) При n₂=100min⁻¹ и L_h=20000h; F₂=середина выходного вала; перерасчет на другую точку приложения см. стр. 5
 6) Измерено на выходном вале при заблокированном первичном вале с 2% T_{2N}
 7) Срок службы при хранении
 8) При n₁=3000min⁻¹

Определение параметров механизма

Выбор планетарного механизма должен производиться по следующим критериям. При этом должно учитываться, используется ли привод при прерывном или непрерывном производстве.

Прерывное производство при номинальном вращающем моменте

$$T_{\text{NMотор}} * i * v * f_z \leq T_{2\text{NMеханизм}}$$

Прерывное производство при часто ускоряемом вращающем моменте

$$T_{\text{VMотор}} * i * v * f_z \leq T_{2\text{VMеханизм}}$$

Непрерывное производство при номинальном вращающем моменте

$$\frac{T_{\text{NMотор}} * i * v * f_z}{0,65} \leq T_{2\text{NMеханизм}}$$

Прерывное производство при часто ускоряемом вращающем моменте

$$\frac{T_{\text{VMотор}} * i * v * f_z}{0,65} \leq T_{2\text{VMеханизм}}$$

Циклов/ч	≤ 1000	1000/2000	2000/3000
f_z	1	1,2/1,5	1,5/2

Радиальная сила выходного вала

Если радиальная сила прилагается вне центра, то ее необходимо пересчитывать по следующей формуле

$$F_{2rx} = \frac{F_{2r} * a}{b + x}$$

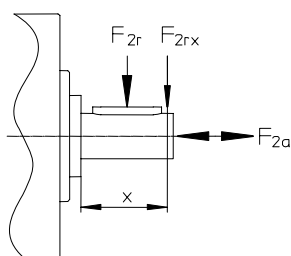

	GPT55	GPT75	GPT90	GPT120	GPT155
a	27	46	56	77	95
b	18	32	39	52	64

Размеры конструкции B14T

Типоразмер		GPT55	GPT75	GPT90	GPT120		GPT155		
Механизм									
∅D1	Диаметр корпуса	55	72	90	115		140		
L ±2	Длина механизма	1-скоростной	87	114,5	144	177,8	196,8	226	251
L ±2	Длина механизма	2-скоростной	106	137	173	210,4	229,4	267,5	292,5
L1 ±2	Длина корпуса	1-скоростной	63,5	80	101	120,8	139,8	156	181
L1 ±2	Длина корпуса	2-скоростной	82,5	102,5	130	153,4	172,4	197,5	222,5
Отвод механизма									
∅D2	Диаметр вала	k6	12	14	19	25		32	
∅D3	Диаметр центрирующего элемента фланца	h7	32	40	50	70		80	
∅D4	Диаметр окружности центров отверстий на фланце		40	52	65	85		110	
D5	Резьба на фланце x глубина	4x	M5x10	M5x10	M6x12	M8x16		M12x20	
∅D6	Диаметр фланца		55	72	90	115		140	
D8	Резьба на вале x глубина		M4x10	M5x12	M6x16	M10x22		M12x28	
L2	Длина вала		18	28	36	50		55	
L3	Длина центрирующего элемента фланца		4,5	4	4,5	5		8	
L4	Расстояние до окружности центров отверстий на фланце		23,5	34,5	43	57		70	
L10	Профиль призматической шпонки x ширина x высота x длина	DIN6885 T1	A4x4x14	A5x5x25	A6x6x30	A8x7x45		A10x8x50	
L11	Высота вала с призматической шпонкой		13,5	16	21,5	28		35	
L12	Призматическая шпонка с фронтальной стороны вала		1,5	1,5	3	2,5		2,5	
Привод механизма									
∅D32	Диаметр полого вала		8-9-11	8-9-11-14	11-14-16-19	14-16-19	24-28	16-19-24	28-32-35
L30	Длина фланца		Размеры см. на стр. 9						

Размеры в мм

Размеры конструкции B14A

Типоразмер		GPT55	GPT75	GPT90	GPT120		GPT155		
Механизм									
∅D1	Диаметр корпуса	55	72	90	115		140		
L ±2	Длина механизма	1-скоростной	87	114,5	144	185,8	204,8	251	276
L ±2	Длина механизма	2-скоростной	106	137	173	218,5	237,4	292,5	317,5
L1 ±2	Длина корпуса	1- скоростной	62,5	78,5	98	115,8	134,8	156	181
L1 ±2	Длина корпуса	2- скоростной	81,5	101	127	148,4	167,4	197,5	222,5
Отвод механизма									
∅D2	Диаметр вала	k6	12	16	22	32		40	
∅D3	Диаметр центрирующего элемента фланца	h7	35	52	68	90		120	
∅D4	Диаметр окружности центров отверстий на фланце		44	62	80	108		140	
D5	Резьба на фланце x глубина	4x	M4x8	M5x10	M6x12	M8x16		M10x20	
∅D6	Диаметр фланца		55	72	90	125		160	
D8	Резьба на вале x глубина		M4x10	M5x12	M8x16	M12x24		M16x36	
L2	Длина вала		18	28	36	58		80	
L3	Длина центрирующего элемента фланца		5,5	5,5	7,5	6		8	
L4	Расстояние до окружности центров отверстий на фланце		24,5	36	46	70		95	
L10	Профиль призматической шпонки x ширина x высота x длина	DIN 6885 T1	A4x4x14	A5x5x25	A6x6x30	A10x8x50		A12x8x70	
L11	Высота вала с призматической шпонкой		13,5	18	24,5	35		47	
L12	Призматическая шпонка с фронтальной стороны вала		1,5	1,5	3	4		5	
Привод механизма									
∅D32	Диаметр полого вала		8-9-11	8-9-11-14	11-14-16-19	14-16-19	24-28	16-19-24	28-32-35
L30	Длина фланца		Размеры см. на стр. 9						

Размеры в мм

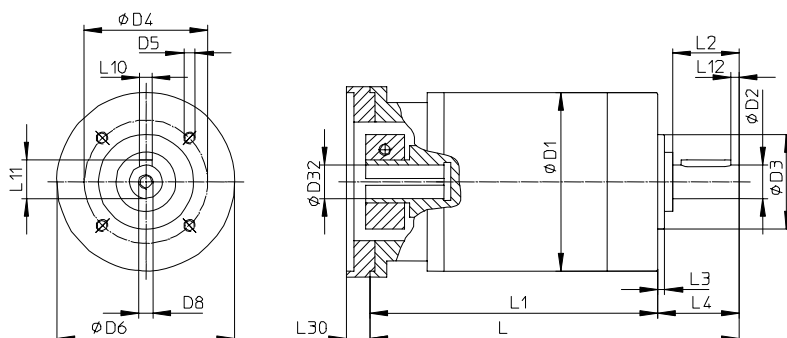

GPT-6 -

Размеры конструкции B5T

Типоразмер		GPT55	GPT75	GPT90	GPT120	
Механизм						
$\phi D1$	Диаметр корпуса	55	72	90	115	
$L \pm 2$	Длина механизма	1-скоростной	87	114,5	144	177,8
$L \pm 2$	Длина механизма	2-скоростной	106	137	173	210,4
$L1 \pm 2$	Длина корпуса	1-скоростной	56	68,5	101	102,8
$L1 \pm 2$	Длина корпуса	2-скоростной	75	91	130	135,4
Отвод механизма						
$\phi D2$	Диаметр вала	k6	12	14	19	25
$\phi D3$	Диаметр центрирующего элемента фланца	h7	36	52	65	90
$\phi D4$	Диаметр окружности центров отверстий на фланце		65	85	105	135
D5	Резьба на фланце x глубина	4x	5,5	5,5	7	9
$\phi D6$	Диаметр фланца		55	72	90	115
D8	Резьба на вале x глубина		M4x10	M5x12	M6x16	M10x22
L2	Длина вала		18	28	36	50
L3	Длина центрирующего элемента фланца		12	16	18	20
L4	Расстояние до окружности центров отверстий на фланце		31	46	56	75
L6			55	72	90	115
L7			8	10	12	15
L10	Профиль призматической шпонки x ширина x высота x длина	DIN 6885 T1	A4x4x14	A5x5x25	A6x6x30	A8x7x45
L11	Высота вала с призматической шпонкой		13,5	16	21,5	28
L12	Призматическая шпонка с фронтальной стороны вала		1,5	1,5	3	2,5
Привод механизма						
$\phi D32$	Диаметр полого вала		8-9-11	8-9-11-14	11-14-16-19	14-16-19
L30	Длина фланца		24-28			
Размеры см. на стр. 9						

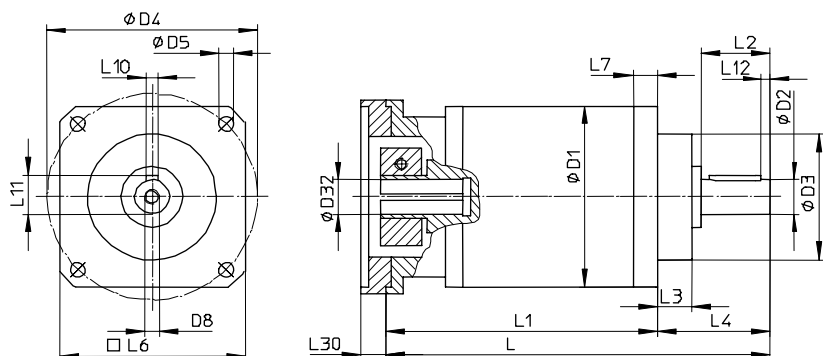

Размеры в мм

Размеры конструкции В5А

Типоразмер		GPT55	GPT75	GPT90	GPT120	GPT155			
Механизм									
$\varnothing D1$	Диаметр корпуса	55	72	90	115		140		
$L \pm 2$	Длина механизма	1- скоростной	87	114,5	144	185,8	204,8	251	276
$L \pm 2$	Длина механизма	2- скоростной	106	137	173	218,5	237,4	292,5	317,5
$L1 \pm 2$	Длина корпуса	1- скоростной	56	68,5	88	102,8	121,8	141	166
$L1 \pm 2$	Длина корпуса	2- скоростной	75	91	117	135,4	154,4	182,5	207,5
Отвод механизма									
$\varnothing D2$	Диаметр вала	k6	12	16	22	32	40		
$\varnothing D3$	Диаметр центрирующего элемента фланца	h7	36	52	65	90	105		
$\varnothing D4$	Диаметр окружности центров отверстий на фланце		65	85	105	135	165		
D5	Диаметр отверстия на фланце	4x	5,5	5,5	7	9	11		
D8	Резьба на вале x глубина		M4x10	M5x12	M8x16	M12x24	M16x36		
L2	Длина вала		18	28	36	58	80		
L3	Длина центрирующего элемента фланца		12	16	18	20	23		
L4	Расстояние до окружности центров отверстий на фланце		31	46	56	83	110		
L6			55	72	90	115	140		
L7			8	10	12	15	23,5		
L10	Профиль призматической шпонки x ширина x высота x длина	DIN 6885 T1	A4x4x14	A5x5x25	A6x6x30	A10x8x50	A12x8x70		
L11	Высота вала с призматической шпонкой		13,5	18	24,5	35	47		
L12	Призматическая шпонка с фронтальной стороны вала		1,5	1,5	3	4	5		
Привод механизма									
$\varnothing D32$	Диаметр полого вала		8-9-11	8-9-11-14	11-14-16-19	14-16-19	24-28	16-19-24	28-32-35
L30	Длина фланца		Размеры см. на стр. 9						

Размеры в мм

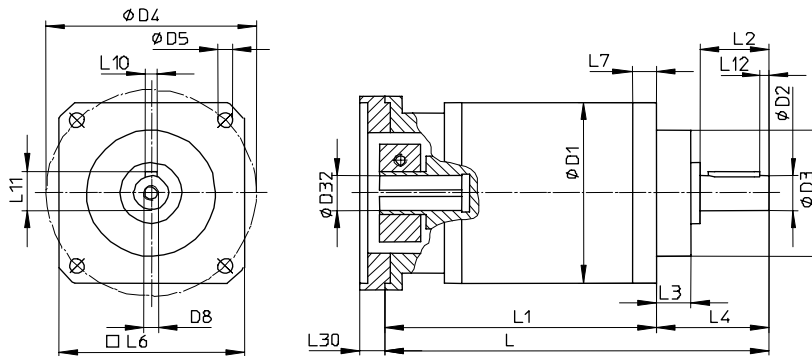

GPT-8 -

Размеры стороны привода

Размеры:	GPT...		Привод					Для конструкций: Всех			øD32 ...		øD32 ...		øD32 ...		øD32 ...		øD32 ...	
	mm	øD33 ^{H7}	øD34	øD35	øD39	L30	L33	L36	L32	L39	L32	L39	L32	L39	L32	L39	L32	L39	L32	L39

Код	GPT55		Привод					Для конструкций: Всех			øD32 8		øD32 9		øD32 11		
P04	60	75	6,5	32	10,5	3,5	□70	30,5	7,5	30,5	7,5	30,5	7,5	30,5	7,5		
P07	80	100	6,5	32	11,5	4	□95	31,5	8,5	31,5	8,5	31,5	8,5	31,5	8,5		
P08	95	115	9	32	11,5	4	□98	31,5	8,5	31,5	8,5	31,5	8,5	31,5	8,5		
P18	50	60	M4	32	10,5	3,5	□60	30,5	7,5	30,5	7,5	30,5	7,5	30,5	7,5		
P21	30	46	4,5	30	10	3	ø60	30	7	30	7	30	7	30	7		
P24	70	90	5,8	32	12	3,5	□75	32	9	32	9	32	9	32	9		

Код	GPT75		Привод					Для конструкций: Всех			øD32 8		øD32 9		øD32 11		øD32 14	
P04	60	75	6,5	32	10,5	3,5	□70	26,5	7	26,5	7	26,5	7	26,5	7	35,5	7	
P07	80	100	6,5	32	11,5	4	□95	27,5	8	27,5	8	27,5	8	27,5	8	36,5	8	
P08	95	115	9	32	11,5	4	□98	27,5	8	27,5	8	27,5	8	27,5	8	36,5	8	
P09	110	130	9	32	12	4,5	□116	28	8,5	28	8,5	28	8,5	28	8,5	37	8,5	
P20	50	70	5,5	32	10,5	3,5	□60	26,5	7	26,5	7	26,5	7	26,5	7	35,5	7	
P24	70	90	5,8	32	12	3,5	□75	28	8,5	28	8,5	28	8,5	28	8,5	37	8,5	

Код	GPT90		Привод					Для конструкций: Всех			øD32 11		øD32 14		øD32 16		øD32 19		øD32 24	
P06	80	100	6,5	45	13	4	□95	30	10	45	10	45	10	45	10	45	10			
P07	95	115	8,5	45	13	4,5	□100	30	10	45	10	45	10	45	10	45	10			
P08	110	130	9	45	13	4,5	□116	30	10	45	10	45	10	45	10	45	10			
P12	70	90	6,5	32	12	3,5	□80	29	9	44	9	44	9	44	9	44	9			
P16	130	165	11	45	13	4,5	□142	30	10	45	10	45	10	45	10	45	10			
P18	110	145	M8	32	31	7	□130	48	28	63	28	63	28	63	28	63	28			

Код	GPT120		Привод					Для конструкций: Всех			øD32 14		øD32 16		øD32 19		øD32 24		øD32 28		øD32 35	
P06	95	115	9	60	13	4,5	□115	35	6	43	6	43	6	62	6	62	6					
P08	130	165	11	60	13	4,5	□142	35	6	43	6	43	6	62	6	62	6					
P09	180	215	13	60	14	4,5	□192	36	7	44	7	44	7	63	7	63	7					
P12	110	145	M 8	60	17	7	□130	39	10	47	10	47	10	66	10	66	10					
P13	110	130	M 8	60	13	4,5	□115	35	6	43	6	43	6	62	6	62	6					

Код	GPT155		Привод					Для конструкций: Всех			øD32 16		øD32 19		øD32 24		øD32 28		øD32 32		øD32 35	
P03	95	115	8,5	70	15	4,5	ø140	57,8	6,8	42,8	6,8	57,8	6,8	82,8	7,3	82,8	7,3	82,8	7,3	82,8	7,3	
P04	110	130	8,5	70	15	4,5	□140	57,8	6,8	42,8	6,8	57,8	6,8	82,8	7,3	82,8	7,3	82,8	7,3	82,8	7,3	
P05	130	165	11	70	15	4,5	□142	57,8	6,8	42,8	6,8	57,8	6,8	82,8	7,3	82,8	7,3	82,8	7,3	82,8	7,3	
P06	180	215	13	70	15	4,5	□190	57,8	6,8	42,8	6,8	57,8	6,8	82,8	7,3	82,8	7,3	82,8	7,3	82,8	7,3	
P07	230	265	13	70	15	4,5	□250	57,8	6,8	42,8	6,8	57,8	6,8	82,8	7,3	82,8	7,3	82,8	7,3	82,8	7,3	
P08	110	145	M 8	70	18	7	□130	60,8	9,8	45,8	9,8	60,8	9,8	85,8	10,3	85,8	10,3	85,8	10,3	85,8	10,3	

Размеры в мм

- øD32 Диаметр полового вала
- øD33^{H7} Диаметр центрирующего элемента фланца
- øD34 Диаметр окружности центров отверстий на фланце
- øD35 Диаметр отверстия на фланце
- øD39 Внутренний диаметр фланца
- L30 Длина фланца
- L32 Длина полового вала
- L33 Длина центрирующего элемента фланца
- L36 Размер поперечный разреза фланца
- L39 Расстояние до полового вала

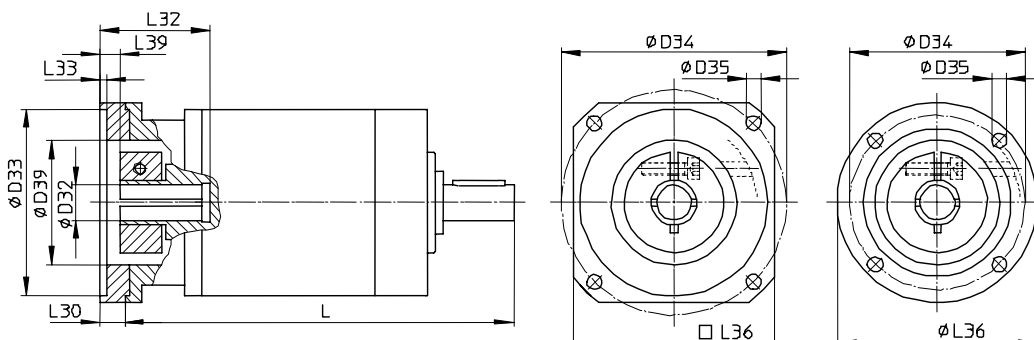

Характеристики заказа

Типоразмер	Конструкция	Положение установки	Код для навешивания мотора	Или следующие размеры мотора
GPT55	B14T	H	P07	Центрирующий элемент фланца Окружность центров отверстий на фланце Отверстие или резьба на фланце Диаметр моторного вала Длина моторного вала

Смазка

Планетарные механизмы поставляются вместе с постоянной смазкой и таким образом не требуют обслуживания.

Положение установки

При заказе указывайте, пожалуйста, положение установки

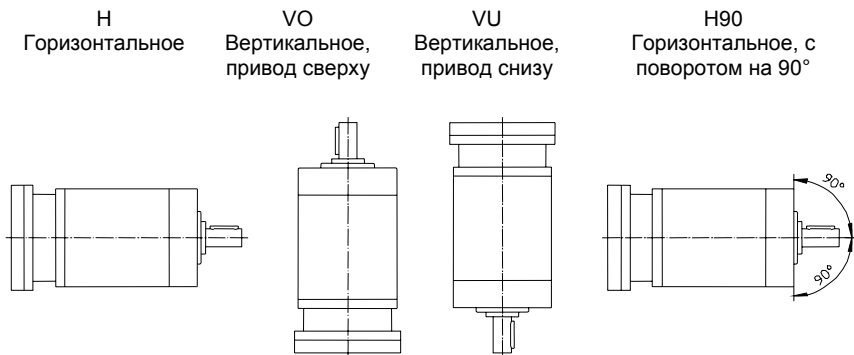

Подсоединение к мотору

- 1 Удалить призматическую шпонку с моторного вала
- 2 Ослабить соединительный болт зажимного вала
- 3 Обезжирить контактные поверхности на моторе и механизме, а именно, отверстие зажимного вала, моторный вал и поверхности фланца
- 4 Только на моторе В14 (резьба на фланце мотора):
Демонтировать переходной фланец с механизма и установить на фланец мотора
- 5 Одеть мотор на механизм, без ударов
- 6 Привинтить мотор к механизму
- 7 Динамометрическим ключом затянуть соединительный болт зажимного вала до указанного в таблице момента затяжки

Типоразмер	GPT55			GPT75			GPT90			GPT120			GPT155							
∅D32 Диаметр полого вала mm	8	9	11	8	9	11	14	16	19	14	16	19	24	28	16	19	24	28	32	35
S Болт DIN912	M4			M4			M4	M5		M4	M5		M6				M6			
SW Раствор гаечного ключа mm	3			3			3	4		3	4		5				5			
M _{Дп} Момент затяжки Nm	4,8			4,8			4,8	9,4		4,8	9,4		16,2				16,2			
S _Z Количество болтов	1			1			1			1			2			1	2	3		

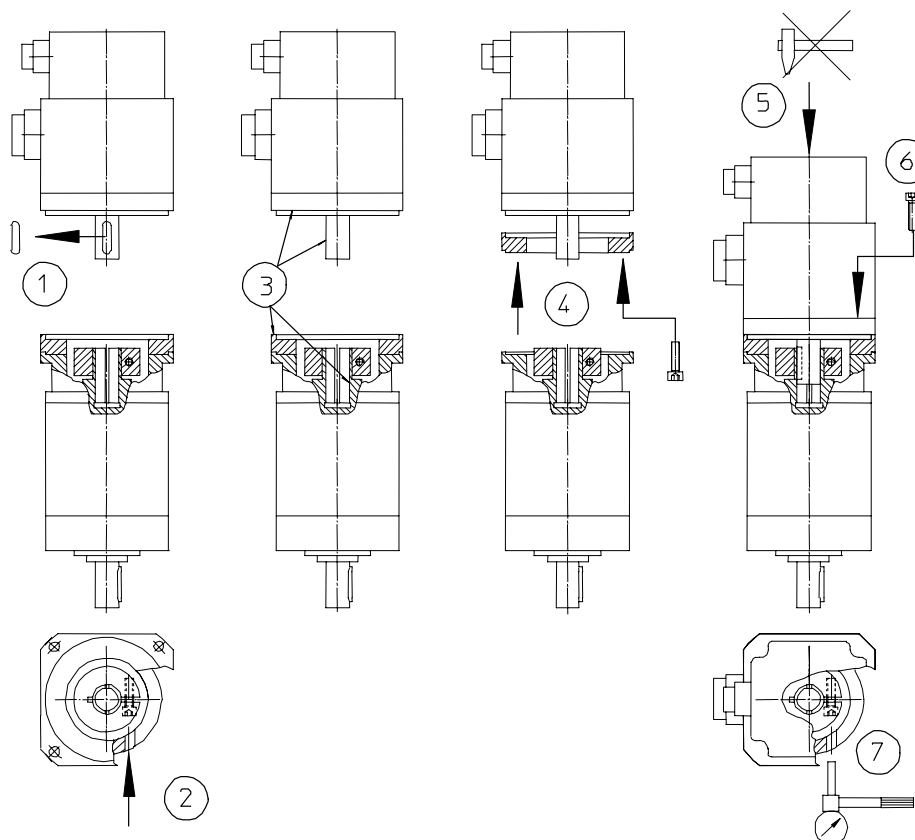

Технические характеристики

Моторы фирмы Mitsubishi

Технические характеристики:		Для мотора Mitsubishi HA... и HC...					
Типоразмер	n_N min ⁻¹	T_N Nm	T_B Nm	J kg cm ²	P_N kW	G kg	
HA-FF053	3000	0,16	0,48	0,06	0,05	1,80	
HA-FF13		0,32	0,95	0,10	0,10	2,00	
HA-FF23		0,64	1,90	0,35	0,20	2,60	
HA-FF33		0,95	2,90	0,50	0,30	2,90	
HA-FF43		1,30	3,80	0,98	0,40	4,70	
HA-FF63		1,90	5,70	1,20	0,60	5,30	
HC-KFS053		3000	0,16	0,48	0,05	0,05	0,40
HC-KFS13	0,32		0,95	0,08	0,10	0,53	
HC-KFS23	0,64		1,90	0,42	0,20	0,99	
HC-KFS43	1,30		3,80	0,67	0,40	1,45	
HC-KFS73	2,40		7,20	1,51	0,75	3,00	
HC-MFS053	3000		0,16	0,48	0,02	0,05	0,40
HC-MFS13			0,32	0,95	0,03	0,10	0,53
HC-MFS23		0,64	1,90	0,09	0,20	0,99	
HC-MFS43		1,30	3,80	0,14	0,40	1,45	
HC-MFS73		2,40	7,20	0,60	0,75	3,00	
HC-SFS52		2000	2,39	7,16	6,60	0,50	5,00
HC-SFS102			4,78	14,40	13,70	1,00	7,00
HC-SFS152	7,16		21,60	20,00	1,50	9,00	
HC-SFS202	9,55		28,50	42,50	2,00	12,00	
HC-SFS352	16,70		50,10	82,00	3,50	19,00	
HC-SFS502	23,90		71,60	101,00	5,00	23,00	
HC-SFS702	33,40		100,00	160,00	7,00	32,00	
HC-RFS103	3000	3,18	7,95	1,50	1,00	3,90	
HC-RFS153		4,78	11,90	1,90	1,50	5,00	
HC-RFS203		6,37	15,90	2,30	2,00	6,20	
HC-RFS353		11,10	27,90	8,60	3,50	12,00	
HC-RFS503		15,90	39,70	12,00	5,00	17,00	

Размеры:	Для мотора Mitsubishi HA... и HC...									
	$\phi D42$ mm	$\phi D43$ mm	$\phi D44$ mm	$\phi D45$ mm	L41 mm	L42 mm	L43 mm	L46 mm	L47 mm	
HA-FF053	8	50	60	4,5	120	30	2,5	54	12	
HA-FF13	8	50	60	4,5	137	30	2,5	54	12	
HA-FF23	11	70	90	5,5	145	30	3	76	14	
HA-FF33	11	70	90	5,5	162	30	3	76	14	
HA-FF43	16	95	115	9	169	40	3	100	16	
HA-FF63	16	95	115	9	184	40	3	100	16	
HC-KFS053	8	30	46	4,5	81,5	25	2,5	40	5	
HC-KFS13	8	30	46	4,5	96,5	25	2,5	40	5	
HC-KFS23	14	50	70	5,8	99,5	30	3	60	7	
HC-KFS43	14	50	70	5,8	124,5	30	3	60	7	
HC-KFS73	19	70	90	6,6	142	40	3	80	8	
HC-MFS053	8	30	46	4,5	81,5	25	2,5	40	5	
HC-MFS13	8	30	46	4,5	96,5	25	2,5	40	5	
HC-MFS23	14	50	70	5,8	99,5	30	3	60	7	
HC-MFS43	14	50	70	5,8	124,5	30	3	60	7	
HC-MFS73	19	70	90	6,6	142	40	3	80	8	
HC-SFS52	24	110	145	9	120	55	3	130	12	
HC-SFS102	24	110	145	9	145	55	3	130	12	
HC-SFS152	24	110	145	9,0	170	55	3	130	12	
HC-SFS202	35	114,3	200	13,5	145	79	3	176	18	
HC-SFS352	35	114,3	200	13,5	187	79	3	176	18	
HC-SFS502	35	114,3	200	13,5	208	79	3	176	18	
HC-SFS702	35	114,3	200	13,5	292	79	3	176	18	
HC-RFS103	24	95	115	9	147	45	3	100	10	
HC-RFS153	24	95	115	9	172	45	3	100	10	
HC-RFS203	24	95	115	9	197	45	3	100	10	
HC-RFS353	28	110	145	9	217	63	3	130	12	
HC-RFS503	28	110	145	9	274	63	3	130	12	

n_N Номинальное число оборотов
 T_N Номинальный вращающий момент
 T_B Вращающий момент при ускорении
 J Момент инерции
 P_N Номинальная мощность

$\phi D42$ Диаметр вала
 $\phi D43$ Диаметр центрирующего элемента фланца
 $\phi D44$ Диаметр окружности центров отверстий на фланце
 $\phi D45$ Диаметр отверстия на фланце
 L41 Длина мотора
 L42 Длина вала
 L43 Длина центрирующего элемента фланца
 L46 Размер поперечного разреза фланца
 L47 Длина фланца



Таблица выбора

Планетарный механизм с мотором Mitsubishi HA-FF..

n_{2NGM} 1/min	T_{2NGM} Nm	T_{2BGM} Nm	Механизм - Мотор	i_G	G_{GM} kg	P_N kW	J_{2GM} kg cm ²	n_{2NGM} 1/min	T_{2NGM} Nm	T_{2BGM} Nm	Механизм - Мотор	i_G	G_{GM} kg	P_N kW	J_{2GM} kg cm ²
1000	1,8	5,5	GPT55 - HA-FF23	3		0,20		150	3,0	8,9	GPT55 - HA-FF053	20		0,05	
1000	2,7	8,4	GPT55 - HA-FF33	3		0,30		150	6,0	17,7	GPT55 - HA-FF13	20		0,10	
1000	3,7	10,9	GPT90 - HA-FF43	3		0,40		150	11,9	35,3	GPT75 - HA-FF23	20		0,20	
1000	5,5	16,4	GPT90 - HA-FF63	3		0,60		150	24,2	70,7	GPT90 - HA-FF43	20		0,40	
750	1,2	3,6	GPT55 - HA-FF13	4		0,10		120	3,7	11,2	GPT55 - HA-FF053	25		0,05	
750	2,5	7,3	GPT55 - HA-FF23	4		0,20		120	7,4	22,1	GPT55 - HA-FF13	25		0,10	
750	3,6	11,1	GPT55 - HA-FF33	4		0,30		120	14,9	44,2	GPT75 - HA-FF23	25		0,20	
750	5,0	14,6	GPT90 - HA-FF43	4		0,40		120	30,2	88,4	GPT90 - HA-FF43	25		0,40	
750	7,3	21,9	GPT90 - HA-FF63	4		0,60		107	4,2	12,5	GPT55 - HA-FF053	28		0,05	
600	1,5	4,6	GPT55 - HA-FF13	5		0,10		107	8,3	24,7	GPT75 - HA-FF13	28		0,10	
600	3,1	9,1	GPT55 - HA-FF23	5		0,20		86	5,2	15,6	GPT55 - HA-FF053	35		0,05	
600	4,6	13,9	GPT55 - HA-FF33	5		0,30		86	10,4	30,9	GPT75 - HA-FF13	35		0,10	
600	6,2	18,2	GPT90 - HA-FF43	5		0,40		75	11,9	35,3	GPT75 - HA-FF13	40		0,10	
600	9,1	27,4	GPT90 - HA-FF63	5		0,60		60	14,9	44,2	GPT75 - HA-FF13	50		0,10	
429	1,1	3,2	GPT55 - HA-FF053	7		0,05									
429	2,2	6,4	GPT55 - HA-FF13	7		0,10									
429	4,3	12,8	GPT55 - HA-FF23	7		0,20									
429	6,4	19,5	GPT55 - HA-FF33	7		0,30									
429	8,7	25,5	GPT90 - HA-FF43	7		0,40									
429	12,8	38,3	GPT90 - HA-FF63	7		0,60									
333	1,3	4,0	GPT55 - HA-FF053	9		0,05									
333	2,7	8,0	GPT55 - HA-FF13	9		0,10									
333	5,4	15,9	GPT55 - HA-FF23	9		0,20									
333	8,0	24,3	GPT75 - HA-FF33	9		0,30									
333	10,9	31,8	GPT90 - HA-FF43	9		0,40									
333	15,9	47,7	GPT90 - HA-FF63	9		0,60									
300	1,5	4,6	GPT55 - HA-FF053	10		0,05									
300	3,1	9,1	GPT55 - HA-FF13	10		0,10									
300	6,1	18,2	GPT55 - HA-FF23	10		0,20									
300	9,1	27,8	GPT75 - HA-FF33	10		0,30									
300	12,5	36,5	GPT90 - HA-FF43	10		0,40									
300	18,2	54,7	GPT90 - HA-FF63	10		0,60									
250	1,8	5,4	GPT55 - HA-FF053	12		0,05									
250	3,6	10,6	GPT55 - HA-FF13	12		0,10									
250	7,1	21,2	GPT55 - HA-FF23	12		0,20									
250	10,6	32,4	GPT75 - HA-FF33	12		0,30									
250	14,5	42,4	GPT90 - HA-FF43	12		0,40									
250	21,2	63,6	GPT90 - HA-FF63	12		0,60									
188	2,4	7,1	GPT55 - HA-FF053	16		0,05									
188	4,8	14,1	GPT55 - HA-FF13	16		0,10									
188	9,5	28,3	GPT75 - HA-FF23	16		0,20									
188	14,1	43,2	GPT75 - HA-FF33	16		0,30									
188	19,3	56,5	GPT90 - HA-FF43	16		0,40									
188	28,3	84,8	GPT90 - HA-FF63	16		0,60									

n_{2NGM} Номинальное число оборотов на выходе механизм-мотор
 T_{2NGM} Номинальный вращающий момент на выходе механизм-мотор
 T_{2BGM} Вращающий момент при ускорении на выходе механизм-мотор
 i_G Передаточное отношение механизма
 G_{GM} Масса механизм-мотор
 P_N Номинальная мощность
 J_{2GM} Момент инерции на выходе механизм-мотор

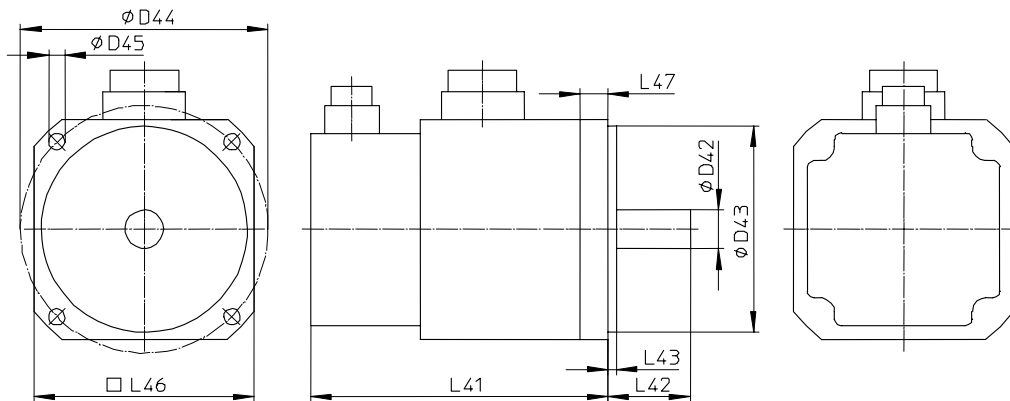
Таблица выбора

Планетарный механизм с мотором Mitsubishi HA-KF..

n_{2NGM} 1/min	T_{2NGM} Nm	T_{2BGM} Nm	Механизм - Мотор	i_G	G_{GM} kg	P_N kW	J_{2GM} kg cm ²
1000	1,8	5,5	GPT75 - HC-KFS23	3		0,20	
1000	3,7	10,9	GPT75 - HC-KFS43	3		0,40	
1000	6,9	20,7	GPT90 - HC-KFS73	3		0,75	
750	1,2	3,6	GPT55 - HC-KFS13	4		0,10	
750	2,5	7,3	GPT75 - HC-KFS23	4		0,20	
750	5,0	14,6	GPT75 - HC-KFS43	4		0,40	
750	9,2	27,6	GPT90 - HC-KFS73	4		0,75	
600	1,5	4,6	GPT55 - HC-KFS13	5		0,10	
600	3,1	9,1	GPT75 - HC-KFS23	5		0,20	
600	6,2	18,2	GPT75 - HC-KFS43	5		0,40	
600	11,5	34,6	GPT90 - HC-KFS73	5		0,75	
429	1,1	3,2	GPT55 - HC-KFS053	7		0,05	
429	2,2	6,4	GPT55 - HC-KFS13	7		0,10	
429	4,3	12,8	GPT75 - HC-KFS23	7		0,20	
429	8,7	25,5	GPT75 - HC-KFS43	7		0,40	
429	16,1	48,4	GPT90 - HC-KFS73	7		0,75	
333	1,3	4,0	GPT55 - HC-KFS053	9		0,05	
333	2,7	8,0	GPT55 - HC-KFS13	9		0,10	
333	5,4	15,9	GPT75 - HC-KFS23	9		0,20	
333	10,9	31,8	GPT75 - HC-KFS43	9		0,40	
333	20,1	60,3	GPT90 - HC-KFS73	9		0,75	
300	1,5	4,6	GPT55 - HC-KFS053	10		0,05	
300	3,1	9,1	GPT55 - HC-KFS13	10		0,10	
300	6,1	18,2	GPT75 - HC-KFS23	10		0,20	
300	12,5	36,5	GPT75 - HC-KFS43	10		0,40	
300	23,0	69,1	GPT90 - HC-KFS73	10		0,75	
250	1,8	5,4	GPT55 - HC-KFS053	12		0,05	
250	3,6	10,6	GPT55 - HC-KFS13	12		0,10	
250	7,1	21,2	GPT75 - HC-KFS23	12		0,20	
250	14,5	42,4	GPT75 - HC-KFS43	12		0,40	
250	26,8	80,4	GPT90 - HC-KFS73	12		0,75	
188	2,4	7,1	GPT55 - HC-KFS053	16		0,05	
188	4,8	14,1	GPT55 - HC-KFS13	16		0,10	
188	9,5	28,3	GPT75 - HC-KFS23	16		0,20	
150	3,0	8,9	GPT55 - HC-KFS053	20		0,05	
150	6,0	17,7	GPT55 - HC-KFS13	20		0,10	
150	11,9	35,3	GPT75 - HC-KFS23	20		0,20	
120	3,7	11,2	GPT55 - HC-KFS053	25		0,05	
120	7,4	22,1	GPT55 - HC-KFS13	25		0,10	
120	14,9	44,2	GPT75 - HC-KFS23	25		0,20	
107	4,2	12,5	GPT55 - HC-KFS053	28		0,05	
107	8,3	24,7	GPT75 - HC-KFS13	28		0,10	
86	5,2	15,6	GPT55 - HC-KFS053	35		0,05	
86	10,4	30,9	GPT75 - HC-KFS13	35		0,10	
75	11,9	35,3	GPT75 - HC-KFS13	40		0,10	
60	14,9	44,2	GPT75 - HC-KFS13	50		0,10	

n_{2NGM} Номинальное число оборотов на выходе механизм-мотор
 T_{2NGM} Номинальный вращающий момент на выходе механизм-мотор
 T_{2BGM} Вращающий момент при ускорении на выходе механизм-мотор
 i_G Передаточное отношение механизмам
 G_{GM} Масса механизм-мотор
 P_N Номинальная мощность
 J_{2GM} Момент инерции на выходе механизм-мотор

Таблица выбора

Планетарный механизм с мотором Mitsubishi HA-MF..

n_{2NGM} 1/min	T_{2NGM} Nm	T_{2BGM} Nm	Механизм - Мотор	i_G	G_{GM} kg	P_N kW	J_{2GM} kg cm ²
1000	1,8	5,5	GPT75 - HC-MFS23	3		0,20	
1000	3,7	10,9	GPT75 - HC-MFS43	3		0,40	
1000	6,9	20,7	GPT90 - HC-MFS73	3		0,75	
750	1,2	3,6	GPT55 - HC-MFS13	4		0,10	
750	2,5	7,3	GPT75 - HC-MFS23	4		0,20	
750	5,0	14,6	GPT75 - HC-MFS43	4		0,40	
750	9,2	27,6	GPT90 - HC-MFS73	4		0,75	
600	1,5	4,6	GPT55 - HC-MFS13	5		0,10	
600	3,1	9,1	GPT75 - HC-MFS23	5		0,20	
600	6,2	18,2	GPT75 - HC-MFS43	5		0,40	
600	11,5	34,6	GPT90 - HC-MFS73	5		0,75	
429	1,1	3,2	GPT55 - HC-MFS053	7		0,05	
429	2,2	6,4	GPT55 - HC-MFS13	7		0,10	
429	4,3	12,8	GPT75 - HC-MFS23	7		0,20	
429	8,7	25,5	GPT75 - HC-MFS43	7		0,40	
429	16,1	48,4	GPT90 - HC-MFS73	7		0,75	
333	1,3	4,0	GPT55 - HC-MFS053	9		0,05	
333	2,7	8,0	GPT55 - HC-MFS13	9		0,10	
333	5,4	15,9	GPT75 - HC-MFS23	9		0,20	
333	10,9	31,8	GPT75 - HC-MFS43	9		0,40	
333	20,1	60,3	GPT90 - HC-MFS73	9		0,75	
300	1,5	4,6	GPT55 - HC-MFS053	10		0,05	
300	3,1	9,1	GPT55 - HC-MFS13	10		0,10	
300	6,1	18,2	GPT75 - HC-MFS23	10		0,20	
300	12,5	36,5	GPT75 - HC-MFS43	10		0,40	
300	23,0	69,1	GPT90 - HC-MFS73	10		0,75	
250	1,8	5,4	GPT55 - HC-MFS053	12		0,05	
250	3,6	10,6	GPT55 - HC-MFS13	12		0,10	
250	7,1	21,2	GPT75 - HC-MFS23	12		0,20	
250	14,5	42,4	GPT75 - HC-MFS43	12		0,40	
250	26,8	80,4	GPT90 - HC-MFS73	12		0,75	
188	2,4	7,1	GPT55 - HC-MFS053	16		0,05	
188	4,8	14,1	GPT55 - HC-MFS13	16		0,10	
188	9,5	28,3	GPT75 - HC-MFS23	16		0,20	
150	3,0	8,9	GPT55 - HC-MFS053	20		0,05	
150	6,0	17,7	GPT55 - HC-MFS13	20		0,10	
150	11,9	35,3	GPT75 - HC-MFS23	20		0,20	
120	3,7	11,2	GPT55 - HC-MFS053	25		0,05	
120	7,4	22,1	GPT55 - HC-MFS13	25		0,10	
120	14,9	44,2	GPT75 - HC-MFS23	25		0,20	
107	4,2	12,5	GPT55 - HC-MFS053	28		0,05	
107	8,3	24,7	GPT75 - HC-MFS13	28		0,10	
86	5,2	15,6	GPT55 - HC-MFS053	35		0,05	
86	10,4	30,9	GPT75 - HC-MFS13	35		0,10	
75	11,9	35,3	GPT75 - HC-MFS13	40		0,10	
60	14,9	44,2	GPT75 - HC-MFS13	50		0,10	

n_{2NGM} Номинальное число оборотов на выходе механизм-мотор
 T_{2NGM} Номинальный вращающий момент на выходе механизм-мотор
 T_{2BGM} Вращающий момент при ускорении на выходе механизм-мотор
 i_G Передаточное отношение механизма
 G_{GM} Масса механизм-мотор
 P_N Номинальная мощность
 J_{2GM} Момент инерции на выходе механизм-мотор

Таблица выбора

Планетарный механизм с мотором Mitsubishi HA-SF..

n_{2NGM} 1/min	T_{2NGM} Nm	T_{2BGM} Nm	Механизм - Мотор	i_G	G_{GM} kg	P_N kW	J_{2GM} kg cm ²	n_{2NGM} 1/min	T_{2NGM} Nm	T_{2BGM} Nm	Механизм - Мотор	i_G	G_{GM} kg	P_N kW	J_{2GM} kg cm ²
667	13,8	41,5	GPT120 - HC-SFS102	3		1,00		100	44,5	133,2	GPT120 - HC-SFS52	20		0,50	
667	20,6	62,2	GPT120 - HC-SFS152	3		1,50		100	88,9	267,8	GPT155 - HC-SFS102	20		1,00	
667	6,9	20,6	GPT120 - HC-SFS52	3		0,50		100	133,2	401,8	GPT155 - HC-SFS152	20		1,50	
667	27,5	82,1	GPT155 - HC-SFS202	3		2,00		80	55,6	166,5	GPT120 - HC-SFS52	25		0,50	
667	48,1	144,3	GPT155 - HC-SFS352	3		3,50		80	111,1	334,8	GPT155 - HC-SFS102	25		1,00	
667	68,8	206,2	GPT155 - HC-SFS502	3		5,00		80	166,5	502,2	GPT155 - HC-SFS152	25		1,50	
667	96,2	288,0	GPT155 - HC-SFS702	3		7,00		71	62,2	186,4	GPT120 - HC-SFS52	28		0,50	
500	18,4	55,3	GPT120 - HC-SFS102	4		1,00		71	124,5	375,0	GPT155 - HC-SFS102	28		1,00	
500	27,5	82,9	GPT120 - HC-SFS152	4		1,50		57	77,8	233,1	GPT120 - HC-SFS52	35		0,50	
500	9,2	27,5	GPT120 - HC-SFS52	4		0,50		57	155,6	468,7	GPT155 - HC-SFS102	35		1,00	
500	36,7	109,4	GPT155 - HC-SFS202	4		2,00		50	88,9	266,4	GPT155 - HC-SFS52	40		0,50	
500	64,1	192,4	GPT155 - HC-SFS352	4		3,50		40	111,1	332,9	GPT155 - HC-SFS52	50		0,50	
500	91,8	274,9	GPT155 - HC-SFS502	4		5,00		29	155,6	466,1	GPT155 - HC-SFS52	70		0,50	
500	128,3	384,0	GPT155 - HC-SFS702	4		7,00									
400	22,9	69,1	GPT120 - HC-SFS102	5		1,00									
400	34,4	103,7	GPT120 - HC-SFS152	5		1,50									
400	11,5	34,4	GPT120 - HC-SFS52	5		0,50									
400	45,8	136,8	GPT155 - HC-SFS202	5		2,00									
400	80,2	240,5	GPT155 - HC-SFS352	5		3,50									
400	114,7	343,7	GPT155 - HC-SFS502	5		5,00									
400	160,3	480,0	GPT155 - HC-SFS702	5		7,00									
286	32,1	96,8	GPT120 - HC-SFS102	7		1,00									
286	48,1	145,2	GPT120 - HC-SFS152	7		1,50									
286	16,1	48,1	GPT120 - HC-SFS52	7		0,50									
286	64,2	191,5	GPT155 - HC-SFS202	7		2,00									
286	112,2	336,7	GPT155 - HC-SFS352	7		3,50									
222	40,0	120,5	GPT120 - HC-SFS102	9		1,00									
222	59,9	180,8	GPT120 - HC-SFS152	9		1,50									
222	20,0	59,9	GPT120 - HC-SFS52	9		0,50									
222	79,9	238,5	GPT155 - HC-SFS202	9		2,00									
222	139,8	419,3	GPT155 - HC-SFS352	9		3,50									
200	45,9	138,2	GPT120 - HC-SFS102	10		1,00									
200	22,9	68,7	GPT120 - HC-SFS52	10		0,50									
200	68,7	207,4	GPT155 - HC-SFS152	10		1,50									
200	91,7	273,6	GPT155 - HC-SFS202	10		2,00									
167	53,3	160,7	GPT120 - HC-SFS102	12		1,00									
167	26,7	79,9	GPT120 - HC-SFS52	12		0,50									
167	79,9	241,1	GPT155 - HC-SFS152	12		1,50									
167	106,6	318,1	GPT155 - HC-SFS202	12		2,00									
125	71,1	214,3	GPT120 - HC-SFS102	16		1,00									
125	35,6	106,5	GPT120 - HC-SFS52	16		0,50									
125	106,5	321,4	GPT155 - HC-SFS152	16		1,50									
125	142,1	424,1	GPT155 - HC-SFS202	16		2,00									

n_{2NGM} Номинальное число оборотов на выходе механизм-мотор
 T_{2NGM} Номинальный вращающий момент на выходе механизм-мотор
 T_{2BGM} Вращающий момент при ускорении на выходе механизм-мотор
 i_G Передаточное отношение механизма
 G_{GM} Масса механизм-мотор
 P_N Номинальная мощность
 J_{2GM} Момент инерции на выходе механизм-мотор

Таблица выбора

Планетарный механизм с мотором Mitsubishi HA-RF..

n_{2NGM} 1/min	T_{2NGM} Nm	T_{2BGM} Nm	Механизм - Мотор	i_G	G_{GM} kg	P_N kW	J_{2GM} kg cm ²	n_{2NGM} 1/min	T_{2NGM} Nm	T_{2BGM} Nm	Механизм - Мотор	i_G	G_{GM} kg	P_N kW	J_{2GM} kg cm ²
1000	9,2	22,9	GPT120 - HC-RFS103	3		1,00		107	82,8	207,0	GPT155 - HC-RFS103	28		1,00	
1000	13,8	34,3	GPT120 - HC-RFS153	3		1,50		107	124,5	309,9	GPT155 - HC-RFS153	28		1,50	
1000	18,3	45,8	GPT120 - HC-RFS203	3		2,00		107	165,9	414,0	GPT155 - HC-RFS203	28		2,00	
1000	32,0	80,4	GPT120 - HC-RFS353	3		3,50		86	103,5	258,8	GPT155 - HC-RFS103	35		1,00	
1000	45,8	114,3	GPT120 - HC-RFS503	3		5,00		86	155,6	387,3	GPT155 - HC-RFS153	35		1,50	
750	12,2	30,5	GPT120 - HC-RFS103	4		1,00		86	207,3	517,5	GPT155 - HC-RFS203	35		2,00	
750	18,4	45,7	GPT120 - HC-RFS153	4		1,50		75	118,3	295,7	GPT155 - HC-RFS103	40		1,00	
750	24,5	61,1	GPT120 - HC-RFS203	4		2,00		60	147,9	369,7	GPT155 - HC-RFS103	50		1,00	
750	42,6	107,1	GPT120 - HC-RFS353	4		3,50		43	207,0	517,5	GPT155 - HC-RFS103	70		1,00	
750	61,1	152,4	GPT120 - HC-RFS503	4		5,00									
600	15,3	38,2	GPT120 - HC-RFS103	5		1,00									
600	22,9	57,1	GPT120 - HC-RFS153	5		1,50									
600	30,6	76,3	GPT120 - HC-RFS203	5		2,00									
600	53,3	133,9	GPT120 - HC-RFS353	5		3,50									
600	76,3	190,6	GPT120 - HC-RFS503	5		5,00									
429	21,4	53,4	GPT120 - HC-RFS103	7		1,00									
429	32,1	80,0	GPT120 - HC-RFS153	7		1,50									
429	42,8	106,8	GPT120 - HC-RFS203	7		2,00									
429	74,6	187,5	GPT120 - HC-RFS353	7		3,50									
333	26,6	66,5	GPT120 - HC-RFS103	9		1,00									
333	40,0	99,6	GPT120 - HC-RFS153	9		1,50									
333	53,3	133,1	GPT120 - HC-RFS203	9		2,00									
333	92,9	233,5	GPT155 - HC-RFS353	9		3,50									
333	133,1	332,3	GPT155 - HC-RFS503	9		5,00									
300	30,5	76,3	GPT120 - HC-RFS103	10		1,00									
300	45,9	114,2	GPT120 - HC-RFS153	10		1,50									
300	61,2	152,6	GPT120 - HC-RFS203	10		2,00									
300	106,6	267,8	GPT155 - HC-RFS353	10		3,50									
300	152,6	381,1	GPT155 - HC-RFS503	10		5,00									
250	35,5	88,7	GPT120 - HC-RFS103	12		1,00									
250	53,3	132,8	GPT120 - HC-RFS153	12		1,50									
250	71,1	177,4	GPT120 - HC-RFS203	12		2,00									
250	123,9	311,4	GPT155 - HC-RFS353	12		3,50									
250	177,4	443,1	GPT155 - HC-RFS503	12		5,00									
188	47,3	118,3	GPT120 - HC-RFS103	16		1,00									
188	71,1	177,1	GPT120 - HC-RFS153	16		1,50									
188	94,8	236,6	GPT120 - HC-RFS203	16		2,00									
188	165,2	415,2	GPT155 - HC-RFS353	16		3,50									
150	59,1	147,9	GPT120 - HC-RFS103	20		1,00									
150	88,9	221,3	GPT155 - HC-RFS153	20		1,50									
150	118,5	295,7	GPT155 - HC-RFS203	20		2,00									
120	73,9	184,8	GPT120 - HC-RFS103	25		1,00									
120	111,1	276,7	GPT155 - HC-RFS153	25		1,50									
120	148,1	369,7	GPT155 - HC-RFS203	25		2,00									

n_{2NGM} Номинальное число оборотов на выходе механизм-мотор
 T_{2NGM} Номинальный вращающий момент на выходе механизм-мотор
 T_{2BGM} Вращающий момент при ускорении на выходе механизм-мотор
 i_G Передаточное отношение механизма
 G_{GM} Масса механизм-мотор
 P_N Номинальная мощность
 J_{2GM} Момент инерции на выходе механизм-мотор

Размеры конструкции B14T

Типоразмер	GPT55		GPT75		GPT90		GPT120		GPT155		
	1	2	1	2	1	2	1	2	1	2	
Скорость											
Передаточное отношение	3 до 10	9 до 100	3 до 10	9 до 100	3 до 10	9 до 100	3 до 10	9 до 100	3 до 10	9 до 100	
Механизм											
$\varnothing D1$	Диаметр корпуса		mm		55	72	90	115	140		
Отводной механизм											
$\varnothing D2_{k6}$	Диаметр вала				12	14	19	25	32		
$\varnothing D3_{h7}$	Диаметр центрирующего элемента фланца				32	40	50	70	80		
$\varnothing D4$	Диаметр окружности центров отверстий на фланце				40	52	65	85	110		
D5	Резьба на фланце x глубина				M5x10	M5x10	M6x12	M8x16	M12x20		
$\varnothing D6$	Диаметр фланца				55	72	90	115	140		
D8	Резьба на вале x глубина				M4x10	M5x12	M6x16	M10x22	M12x28		
L2	Длина вала		mm		18	28	36	50	55		
L3	Длина центрирующего элемента фланца				4,5	4	4,5	5	8		
L4	Расстояние до окружности центров отверстий на фланце				23,5	34,5	43	57	70		
L10	Профиль призматической шпонки x Ш x В x Д				A4x4x14	A5x5x25	A6x6x30	A8x7x45	A10x8x50		
L11	Высота вала с призматической шпонкой				13,5	16	21,5	28	35		
L12	Призматическая шпонка с фронтальной стороны вала				1,5	1,5	3	2,5	2,5		
Механизм-мотор											
L40 ±2	Длина механизма с мотором		mm		217,5	236,5					
	HA-FF053				234,5	253,5					
	HA-FF13				244,0	263,0	271,5	294,0	301,0	330,0	
	HA-FF23				261,0	280,0	288,5	311,0	318,0	347,0	
	HA-FF33								324,5	353,5	359,8
	HA-FF43								339,5	368,5	374,8
	HA-FF63									392,4	410,0
	HA-FF155										425,0
	HA-FF215										466,5
	HC-KFS053				179,0	198,0					
	HC-KFS13				194,0	213,0					
	HC-KFS23						224,5	247,0			
	HC-KFS43						249,5	272,0			
	HC-KFS73								298,0	327,0	
	HC-MFS053				179,0	198,0					
	HC-MFS13				194,0	213,0					
	HC-MFS23						224,5	247,0			
	HC-MFS43						249,5	272,0			
	HC-MFS73								298,0	327,0	
	HC-SFS52									333,8	366,4
	HC-SFS102									358,8	391,4
	HC-SFS152									383,8	416,4
	HC-SFS202										414,0
	HC-SFS352										430,0
HC-SFS502										455,5	
HC-SFS702										471,5	
HC-SFS103										483,8	
HC-SFS153										493,0	
HC-SFS203										534,5	
HC-SFS353										577,0	
HC-SFS503										618,5	
HC-RFS103									356,8	389,4	
HC-RFS153									381,8	414,4	
HC-RFS203									406,8	439,4	
HC-RFS353									426,8	459,4	
HC-RFS503									483,8	516,4	
									543,0	584,5	

Размеры в мм

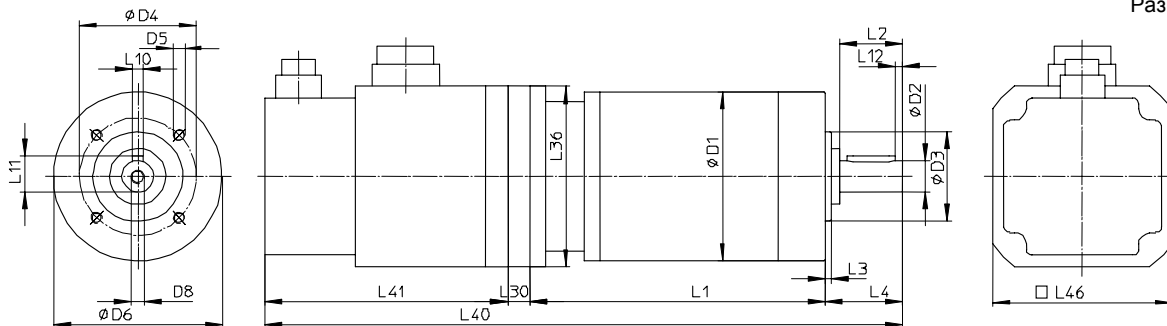

Размеры конструкции B5T

Типоразмер		GPT55		GPT75		GPT90		GPT120		
Скорость		1	2	1	2	1	2	1	2	
Передаточное отношение		3 до 10	9 до 100	3 до 10	9 до 100	3 до 10	9 до 100	3 до 10	9 до 100	
Механизм										
$\varnothing D1$	Диаметр корпуса	mm		55	72	90	115			
Отводной механизм										
$\varnothing D2$ _{k6}	Диаметр вала			12	14	19	25			
$\varnothing D3$ _{h7}	Диаметр центрирующего элемента фланца			36	52	65	90			
$\varnothing D4$	Диаметр окружности центров отверстий на фланце			65	85	105	135			
$\varnothing D5$	Диаметр отверстия на фланце			5,5	5,5	7	9			
D8	Резьба на вале x глубина			M4x10	M5x12	M6x16	M10x22			
L2	Длина вала			18	28	36	50			
L3	Длина центрирующего элемента фланца	mm		12	16	18	20			
L4	Расстояние до окружности центров отверстий на фланце			31	46	56	75			
L6	Поперечный разрез фланца			55	72	90	115			
L7	Длина фланца			8	10	12	15			
L10	Профиль призматической шпонки x Ш x В x Д			A4x4x14	A5x5x25	A6x6x30	A8x7x45			
L11	Высота вала с призматической шпонкой			13,5	16	21,5	28			
L12	Призматическая шпонка с фронтальной стороны вала			1,5	1,5	3	2,5			
Механизм-мотор										
L40 ±2 Длина механизма с мотором		HA-FF053	217,5	236,5						
		HA-FF13	234,5	253,5						
		HA-FF23	244,0	263,0	271,5	294,0	301,0	330,0		
		HA-FF33	261,0	280,0	288,5	311,0	318,0	347,0		
		HA-FF43					324,5	353,5	359,8	392,4
		HA-FF63					339,5	368,5	374,8	407,4
		HC-KFS053	179,0	198,0						
		HC-KFS13	194,0	213,0						
		HC-KFS23			224,5	247,0				
		HC-KFS43			249,5	272,0				
		HC-KFS73					298,0	327,0		
		HC-MFS053	179,0	198,0						
		HC-MFS13	194,0	213,0						
		HC-MFS23			224,5	247,0				
		HC-MFS43			249,5	272,0				
		HC-MFS73					298,0	327,0		
		HC-SFS52							333,8	366,4
		HC-SFS102							358,8	391,4
		HC-SFS152							383,8	416,4
		HC-SFS202								
HC-SFS352										
HC-SFS502										
HC-SFS702										
HC-RFS103							356,8	389,4		
HC-RFS153							381,8	414,4		
HC-RFS203							406,8	439,4		
HC-RFS353							426,8	459,4		
HC-RFS503							483,8	516,4		

